

2ο

ΕΠΙΣΤΗΜΟΝΙΚΟ ΣΥΝΕΔΡΙΟ
ΓΙΑ ΤΟ ΔΙΚΑΙΟ ΤΟΥ ΑΝΤΑΓΩΝΙΣΜΟΥ

ΤΑΣΕΙΣ ΚΑΙ ΕΞΕΛΙΞΕΙΣ ΣΤΟ ΔΙΚΑΙΟ ΤΟΥ ΑΝΤΑΓΩΝΙΣΜΟΥ

360° ΠΡΟΣΕΓΓΙΣΗ

Tax Rulings

Ως παράνομες κρατικές ενισχύσεις

Δάφνη Κοζώνη

Tax Partner

16.03.18

Ζ Ε Π Ο Σ & Γ Ι Α Ν Ν Ο Π Ο Υ Λ Ο Σ



ΝΟΜΙΚΗ ΒΙΒΛΙΟΘΗΚΗ

ΣΥΝΕΔΡΙΑ

Διοργάνωση

Υπό την αιγίδα

ΝΟΜΙΚΗ ΒΙΒΛΙΟΘΗΚΗ

eco
partners

ΕΠΙΤΡΟΠΗ
ΑΝΤΑΓΩΝΙΣΜΟΥ

Το θέμα

Τα Κράτη Μέλη δεν μπορούν να επιτρέπουν σε επιλεγμένες εταιρείες να πληρώνουν λιγότερο φόρο επιτρέποντάς τους να μεταφέρουν αλλού τα κέρδη τους με τεχνητό τρόπο

Επίτροπος Vestager

- Τί είναι tax ruling
- Πώς ένα tax ruling μπορεί σύμφωνα με την Επιτροπή να αποτελεί παράνομη κρατική ενίσχυση
- Εναρμόνιση στον τομέα άμεσης φορολογίας;



Άμεση φορολογία & κρατικές ενισχύσεις_το πλαίσιο



- Υποχρέωση συμβατότητας με τους κανόνες για τις κρατικές ενισχύσεις
- Υπόθεση 173/73 - Κυβέρνηση της Ιταλικής Δημοκρατίας κατά Επιτροπής των Ευρωπαϊκών Κοινοτήτων
- 1998 - Ανακοίνωση της Επιτροπής σχετικά με την εφαρμογή των κανόνων για τις κρατικές ενισχύσεις στα μέτρα που σχετίζονται με την άμεση φορολογία των επιχειρήσεων
- 2016 - Ανακοίνωση της Επιτροπής σχετικά με την έννοια της κρατικής ενίσχυσης όπως αναφέρεται στο άρθρο 107 παρ. 1 ΣΛΕΕ – εκτενής αναφορά σε φορολογικά ζητήματα



Οι ενέργειες της Επιτροπής

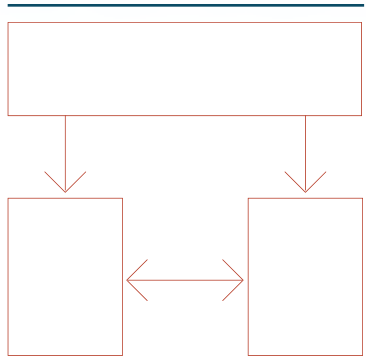

- Πρώτη «γενιά» αρνητικών αποφάσεων για φορολογικά καθεστώτα χωρών – τιμολόγηση ενδοομιλικών συναλλαγών
- 2013 - Γενική Διεύθυνση Ανταγωνισμού - Task Force Tax Planning Practices
- Προκαταρκτική διερεύνηση – ΜΚΟ, εθνικά κοινοβούλια, LuxLeaks κλπ
- Επικέντρωση στο transfer pricing







DG Comp κατά Tax rulings - Αποφάσεις

| Κράτος | Υπόθεση | Ανάκτηση | Προσφυγές στο ΔΕΕ |
|--|--|-------------|--|
|  | Fiat Chrysler 21.10.15 | € 20-30 εκ. | <ul style="list-style-type: none">- Λουξεμβούργο κατά Επιτροπής- Fiat κατά Επιτροπής |
|  | Starbucks 21.10.15 | € 20-30 εκ. | <ul style="list-style-type: none">- Starbucks κατά Επιτροπής- Ολλανδία κατά Επιτροπής |
|  | Φορολογική απαλλαγή πλεοναζόντων κερδών 11.01.16 | € 700 εκ. | <ul style="list-style-type: none">- Βέλγιο κατά Επιτροπής- Οι περισσότερες πολυεθνικές που θίγονται |
|  | Apple 30.12.15 | € 13,4 δις. | <ul style="list-style-type: none">- Ιρλανδία κατά Επιτροπής- Apple Ιρλανδίας κατά Επιτροπής- Επιτροπή κατά Ιρλανδίας |
|  | Amazon 04.10.17 | € 250 εκ. | <ul style="list-style-type: none">- Λουξεμβούργο κατά Επιτροπής |



Tax Rulings – Τυπικές διαδικασίες έρευνας

| Κράτος | Υπόθεση | Απόφαση εκκίνησης DG Comp |
|---|--|---------------------------|
|  | McDonald's | 03.12.17 |
|  | GDF Suez (ENGIE) | 19.09.16 |
|  | IKEA | 18.12.17 |
|  | Ειδικό φορολογικό καθεστώς για πολυεθνικές (Ελεγχόμενες Αλλοδαπές Εταιρείες) | 26.10.17 |



Το transfer pricing στη φορολόγηση των Πολυεθνικών Ομίλων



- Η αρχή των «ίσων αποστάσεων» = όροι όχι διαφορετικοί από αυτούς που ισχύουν μεταξύ ανεξαρτήτων συγκρίσιμων επιχειρήσεων
- Ερμηνεία σύμφωνα με τις γενικές αρχές και τις κατευθυντήριες γραμμές του ΟΟΣΑ για τις ενδοομιλικές συναλλαγές
- Λειτουργίες, περιουσιακά στοιχεία, κίνδυνοι
- Μεθοδολογία ενδοομιλικής τιμολόγησης



Εταιρική δομή

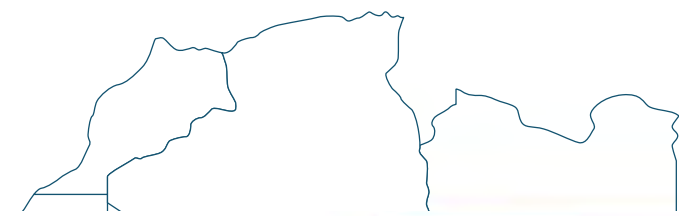
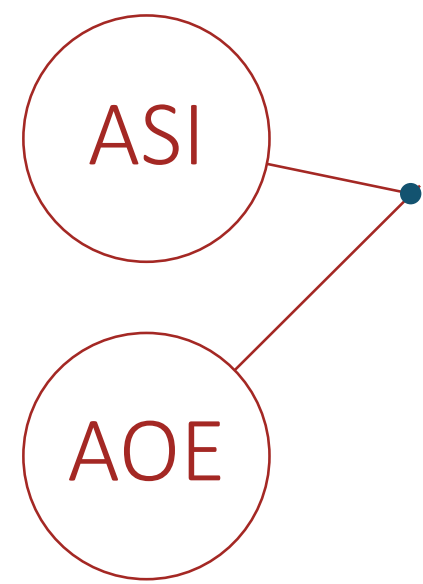
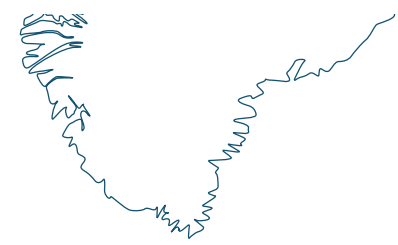
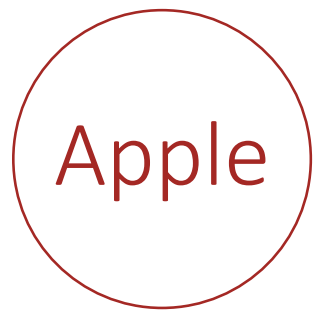



Τα πνευματικά δικαιώματα

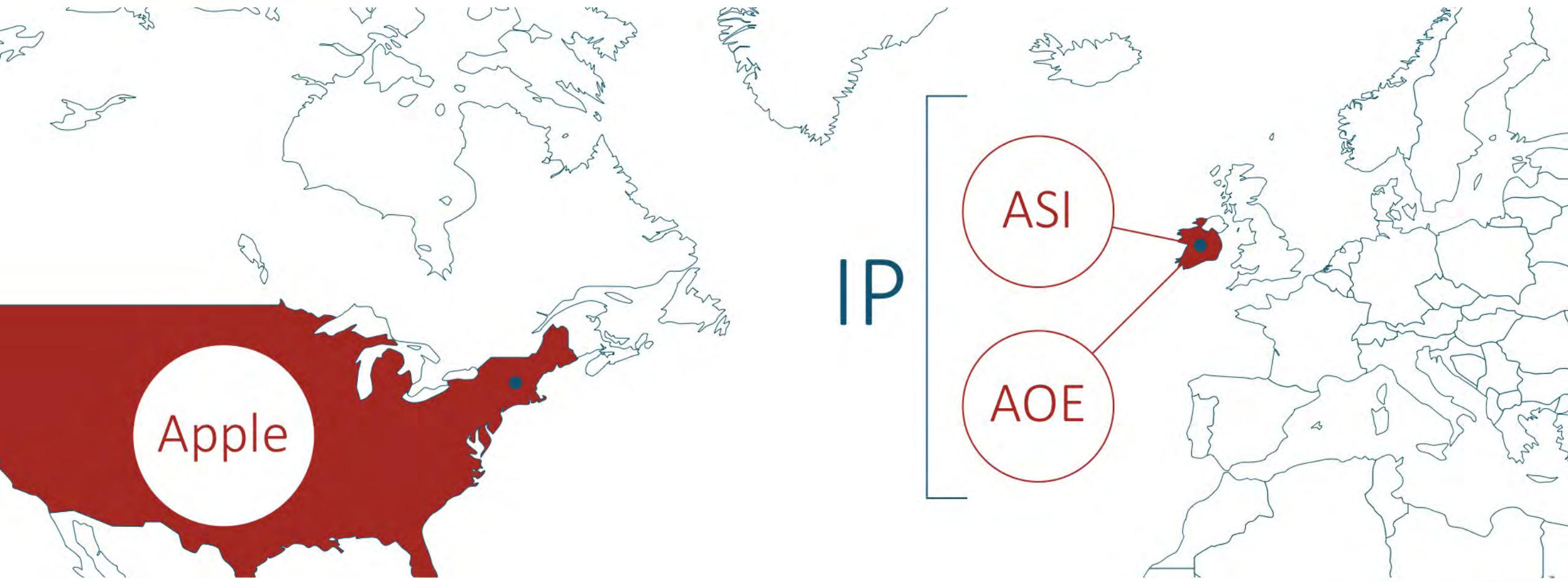



Συμμετοχή σε δαπάνες R&D

Apple

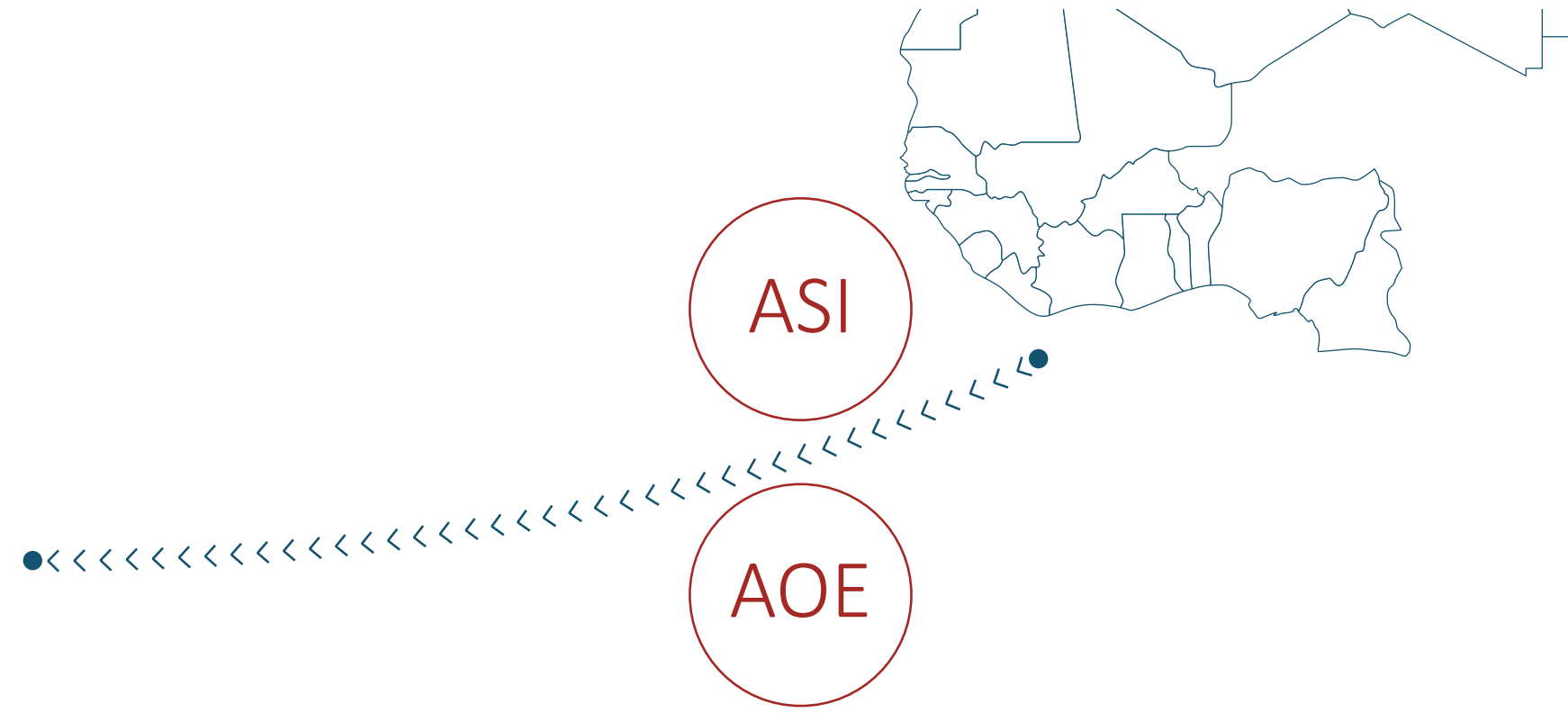



Οι λειτουργίες των Ιρλανδικών εταιριών

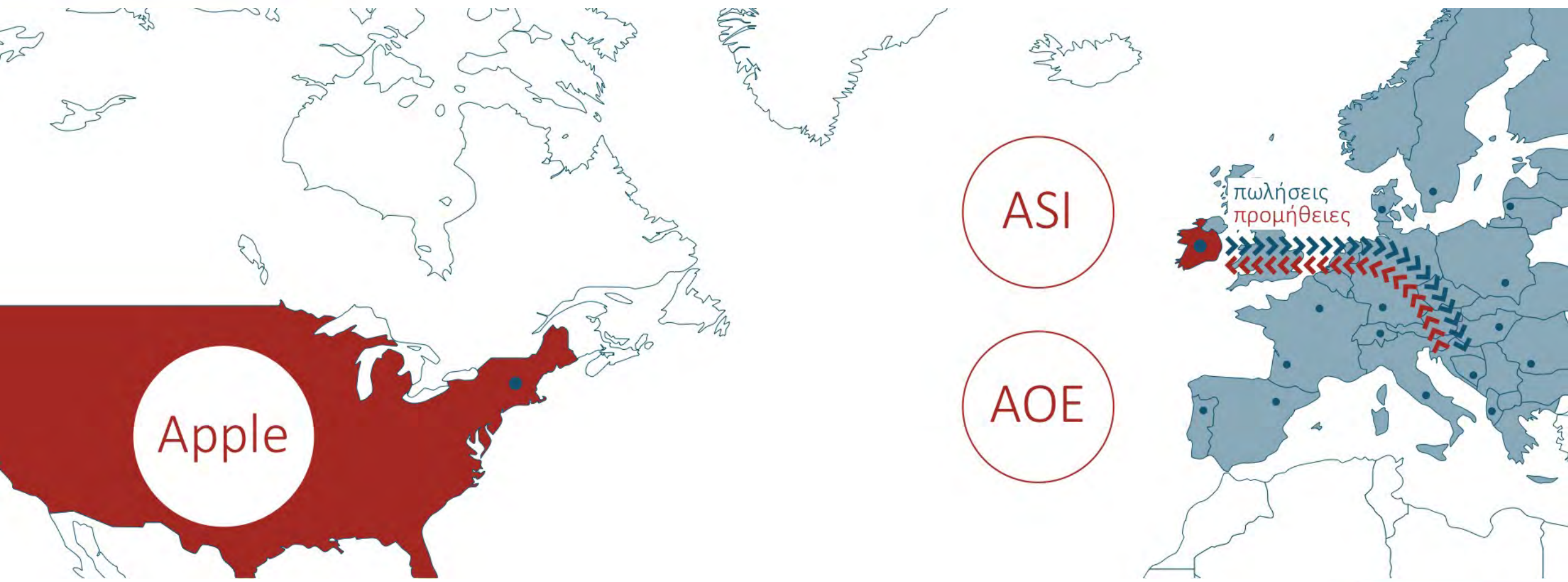



Φορολογική κατοικία ASI/AOE_Η οπτική της Ιρλανδίας





Φορολογική κατοικία ASI/AOE_Η οπτική των ΗΠΑ

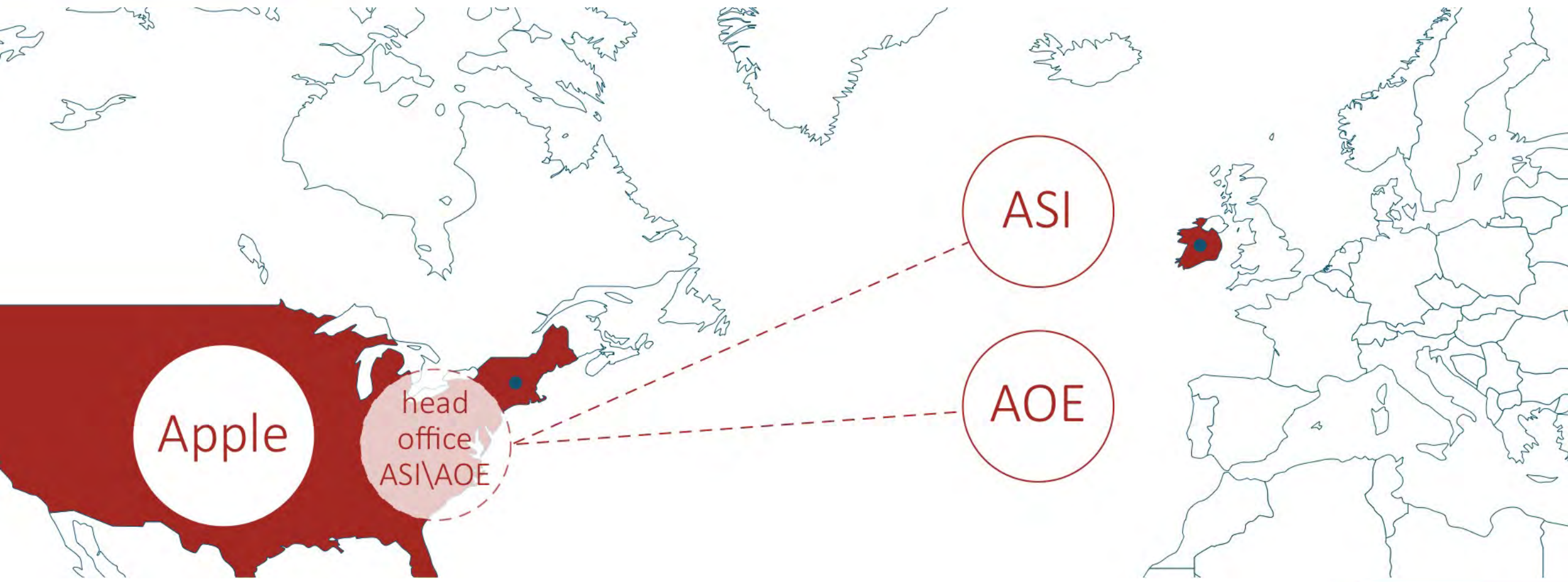



Tax Rulings ASI & AOE (1991, 2007)_Αντικείμενο

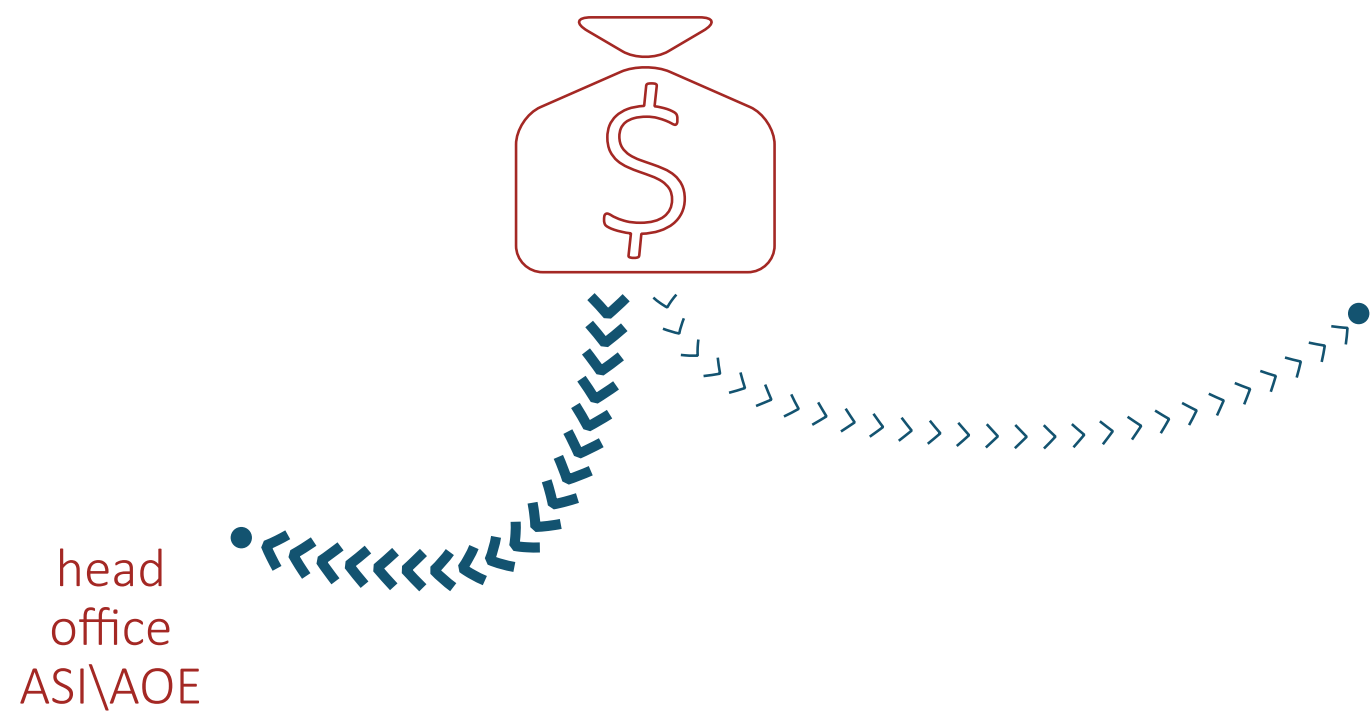



Η απόφαση της Επιτροπής_γενικές αρχές

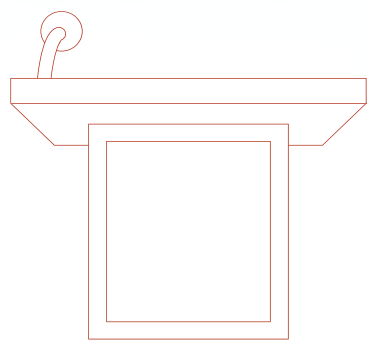

- Πλεονέκτημα είναι η ευνοϊκή φορολογική μεταχείριση
- Όταν δεν τηρείται η αρχή των ίσων αποστάσεων, υπάρχει επιλεκτικό πλεονέκτημα
- Διακριτική ευχέρεια διοίκησης



Η απόφαση της Επιτροπής_ παραβίαση της αρχής των ίσων αποστάσεων

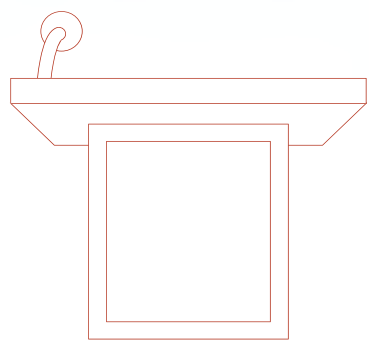

- Καταμερισμός κερδών δεν λαμβάνει υπόψη οικονομική πραγματικότητα – πνευματικά δικαιώματα εντός Ιρλανδίας_αμφισβήτηση μεθοδολογίας
- Ανάκτηση 10 ετών (από το 2003 +τόκοι)_13.4 δις Ευρώ
- Δυνατότητα μείωσης ποσού ανάκτησης εάν_
 - Αναπροσαρμογή κερδών στις επιμέρους χώρες των πωλήσεων
 - Αναπροσαρμογή τιμών από ΗΠΑ στο κόστος έρευνας/ανάπτυξης
- Προσφυγή Επιτροπής για μη ανάκτηση, προσφυγή Ιρλανδίας και Apple κατά της απόφασης της Επιτροπής, παρέμβαση ΗΠΑ

Τα αντεπιχειρήματα

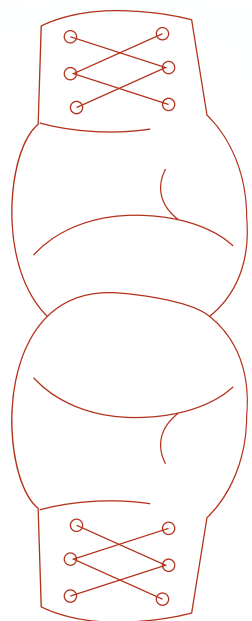

- Συναλλαγές μεταξύ ανεξάρτητων εταιρειών όχι συγκρίσιμες με συναλλαγές μεταξύ συνδεδεμένων εταιρειών / Εταιρείες που δεν είναι φορολογικοί κάτοικοι όχι συγκρίσιμες με εταιρείες που είναι φορολογικοί κάτοικοι
- Οι κανόνες περί κρατικών ενισχύσεων δεν συνεπάγονται εφαρμογή αρχής των ίσων αποστάσεων με βάση τον τρόπο που την οριοθετεί η Επιτροπή – ασύμβατο με την αυτονομία των Κρατών Μελών στον τομέα της άμεσης φορολογίας
- Όχι συνολική εικόνα – εάν αντί Η.Π.Α, Κράτος Μέλος;



Αντικρύζοντας το μέλλον

- Καταπολέμηση του επιθετικού φορολογικού σχεδιασμού
- Αυξανόμενος ρόλος της Επιτροπής – εναρμόνιση μέσω των κανόνων Κρατικών Ενισχύσεων;
- Ανταλλαγή tax rulings

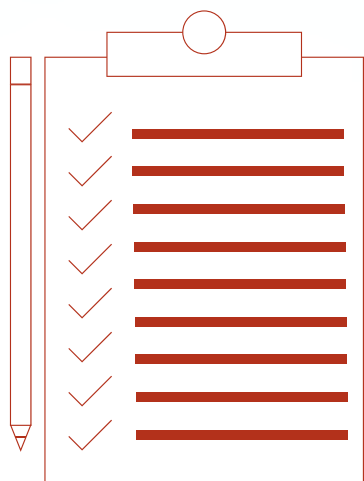



2ο

ΕΠΙΣΤΗΜΟΝΙΚΟ ΣΥΝΕΔΡΙΟ
ΓΙΑ ΤΟ ΔΙΚΑΙΟ ΤΟΥ ΑΝΤΑΓΩΝΙΣΜΟΥ

ΤΑΣΕΙΣ ΚΑΙ ΕΞΕΛΙΞΕΙΣ ΣΤΟ ΔΙΚΑΙΟ ΤΟΥ ΑΝΤΑΓΩΝΙΣΜΟΥ

360° ΠΡΟΣΕΓΓΙΣΗ

Ευχαριστούμε

ΖΕΠΟΣ & ΓΙΑΝΝΟΠΟΥΛΟΣ



ΝΟΜΙΚΗ ΒΙΒΛΙΟΘΗΚΗ

ΣΥΝΕΔΡΙΑ

Διοργάνωση



ΝΟΜΙΚΗ ΒΙΒΛΙΟΘΗΚΗ



Υπό την αιγίδα

